

## PIGEAGE PNEUMATIQUE

PNEUMATIC PIGEAGE / BAZUQUEO  
NEUMÁTICO

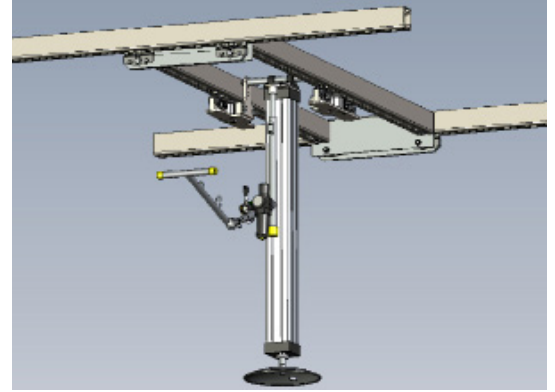

### Les avantages Amos

benefit Amos / las ventajas Amos

- |  |  |  |
|--|--|--|
| <ul style="list-style-type: none"> <li>+ Amélioration de la qualité des vins</li> <li>+ Extraction maximum des matières phénoliques, arômes, couleur, tanin</li> <li>+ Précision du réglage de la profondeur d'immersion du chapeau</li> </ul> | <ul style="list-style-type: none"> <li>+ Improved wine quality</li> <li>+ Maximum extraction of phenolic components, aromas, colour, tannin, etc</li> <li>+ Precision control of immersion depth of cap</li> </ul> | <ul style="list-style-type: none"> <li>+ Mejoramiento de la calidad del vino</li> <li>+ Extracción máxima de los materiales fenólicos, aromas, colores, tanino...</li> <li>+ Ajustamiento preciso de la profundidad de inmersión del sombrero</li> </ul> |
|--|--|--|



### Description du produit

product description / descripción del producto

**LE PIGEUR PNEUMATIQUE... SUR MESURE**  
Devant la demande croissante de cuves ouvertes, cylindriques ou tronconiques, AMOS INDUSTRIE a créé un outil de pigeage mobile véhiculé sur rails. Ce procédé permet au vigneron l'utilisation du pigeur sur plusieurs cuves installées en lignes. Aucune trituration de la vendange puisque vous pratiquez un émiettement du chapeau de marc. Vous obtiendrez donc une homogénéisation parfaite du marc avec le moût et ainsi des fermentations plus régulières.

**PNEUMATIC PLUNGE DOWN (PIGEUR) – MADE TO MEASURE** Because of growing demand for open top fermenters, cylindrical or conical, AMOS INDUSTRIE has created an semi automated pigeage equipment (to plunge down the caps ) mounted on rails. This process allows the winemaker to use the pigeur on several vats in the cellar and offer an easy and efficient plunge down. The pneumatic plunge down guarantees maximum efficiency and security together with easy operation and insuring a perfect hygiene. Soft plunging down and insure best extraction without brutal grape crushing.

**EL BAZUQUEADOR ... A MEDIDA**  
Frente a la creciente demanda de tanques abiertos, cilíndrico o troncocónica, AMOS INDUSTRIE ha creado un sistema de bazuqueo móvil sobre rieles. Este proceso permite al enólogo la utilización del bazuqueador en varios tanques instalados en línea. No hay trituration de la vendimia porque se realiza una fragmentación del sombrero de orujos. Usted obtendrá así una homogenización perfecta del orujo con el mosto permitiendo fermentaciones regulares.

TYPE TIPO	COURSE DU VERIN PISTON STROKE LENGTH CARRERA DEL CILINDRO	POIDS WEIGHT PESO	FONCTIONNEMENT FUNCTION FUNCIONAMIENTO
Manuel Manual	500 - 1500 mm	140 kg	Levier de contrôle manuel Manual control lever Palanca de control manual
Semi-automatique Semi-automatic Semiautomático	500 - 1500 mm	170 kg	Automate complet / déplacement manuel Completely automatic / manual displacement Automata completo / desplazamiento manual

process industriel / process agro-alimentaire / process environnemental / process vinicole

# PIGEAGE PNEUMATIQUE

## PNEUMATIC PIGEAGE / BAZUQUEO NEUMÁTICO

### Caractéristiques / features / características

- Des Bi-poutres Stalar sont disposées afin de réaliser le chemin de guidage au dessus des cuves
- Chariot mobile pour accéder ainsi à l'ensemble de la surface de la cuve
- L'utilisation de la manette de contrôle suffit à régler l'intensité d'enfoncement de la coupelle
- Système adaptable pour différentes configurations de cuveries
- Mounted on Stalar double overhead rails following the vats line
- Suspended mobile carriage allow movement in all horizontal planes to cover the complete surface of vats area
- Plunge down pressure and precision are easy to handle through the command
- Adaptability of the system to different cellar configurations
- Montado en doble rieles Stalar suspendidos encima de la línea de tanques
- Carretilla móvil para desplazamiento sobre todo los planos horizontales para un acceso completo a la superficie del tanque
- La eficiencia y la precisión del proceso de bazuqueo son fácilmente supervisadas por el panel de control
- Sistema ajustable para distintas configuraciones de bodegas

#### DESIGNATION / designación

0054670 Schéma 1	Chariot de pigeage 1,5 a 2,5 M freiné 1 axe avec rails aluminium et simple vérin de course 800 a 1000 mm / Pigeage bridge trolley of 1,5 to 2,5 M on casters . Suspended plugne down till 800 to 1000 mm run / Carretilla de bazuqueo 1,5 a 2,5 M frenado 1 eje con rieles de aluminio y simple cilindro con carrera 800 a 1000 mm
0054670-R Schéma2	Chariot de pigeage 1,5 a 2,5 M freiné 2 axes avec rails aluminium et simple vérin de course 800 a 1000 mm monté sur rotule / Pigeage bridge trolley of 1,5 to 2,5 M on casters with 2 aluminium tracks . Suspended on ball plugne down till 800 to 1000 mm run / Carretilla de bazuqueo 1,5 a 2,5 M frenado 2 ejes con rieles de aluminio y simple cilindro con carrera 800 a 1000 mm sobre rótula
00546702 Schéma 3	Chariot de pigeage 1,5 a 2,5 M freiné 1 axe avec rails aluminium et double vérin course de 800 a 1500 mm / Pigeage bridge trolley of 1,5 to 2,5 M on casters . Suspended plugne down till 800 to 1500 mm run / Carretilla de bazuqueo 1,5 a 2,5 M frenado 1 eje con rieles de aluminio y double cilindro con carrera 800 a 1500 mm
00546702-R Schéma 4	Chariot de pigeage 1,5 a 2,5 M freiné 2 axes avec rails aluminium et double vérin course de 800 a 1500 mm monté sur rotule / Pigeage bridge trolley of 1,5 to 2,5 M on casters with 2 aluminium tracks . Suspended on ball plugne down till 800 to 1500 mm run / Carretilla de bazuqueo 1,5 a 2,5 M frenado 2 ejes con rieles de aluminio y double cilindro con carrera 800 a 1500 mm sobre rótula
0054672	Mètre de rail aluminium anodisé pour chemin de guidage droit - plaques de fixation comprises / Meter of rail anodized aluminium rules guideway-mounting plates included / Metro de riel aluminio anodizado para guía derecha - placas de fijación incluidas
0054677	Mètre de renfort aluminium anodisé pour rigidification des rails lors de portée supérieure à 3 mètres entre les fixations / Anodized aluminum reinforcing meter for stiffening rails out of range greater than 3 meters between / Metro de refuerzo en aluminio anodizado para rigidización de los rieles para carga superior a 3 metros entre las fijaciones
0054678	Mètre de rail aluminium suppl. pour chariot type pont roulant / Meter of aluminium track suppl. for trolley crane bridge type / Metro de riel supplémentaire pour carretilla tipo puente grúa
0054680	Supplément pour simple vérin grande course > à 1000 mm (1100 ou 1200 mm) et double vérin > à 1750 mm (ex : 1000 + 800) / Supplement for simple jack big running > à 1000 mm (1100 ou 1200 mm) and double jack > à 1750 mm (ex : 1000 + 800) / Adicional para simple cilindro gran carrera > a 1000 mm (1100 ou 1200 mm) y double cilindro > a 1750 mm (ejemplo : 1000 + 800)
0054682	Châssis mobile inox 1600 x 1600 sur roues diam.200 avec passerelle d'accès hauteur à définir - pigeage et rails non inclus / Stainless steel bridge frame to suspend plugne down (non included) / Chasis móvil acero inoxidable 1600 x 1600 sobre ruedas diam.200 con pasarela de acceso altura a definir - bazuqueo y rieles no incluido
0054684	Option distributeur supplémentaire pour vérin d'approche dans le cas ou les cuves sont semi-fermées / Extra command for second rame to approach to the cap / Opción distribuidor suplementario para válvula de acercamiento en caso que los tanques sean semi cerrados
0054685 Schéma 5	Châssis couronne rotative pour vérin de pigeage course 1000mm s'adaptant sur cuves a cheminée Ø400 à Ø1000mm / Crown frame for tanks chemine Dn400mm / Chasis corona rotativa para válvula de bazuqueo con carrera 1000mm compatible con tanques con cheminea Ø400 à Ø1000mm
0054686	Châssis mobile lesté 1500 x 2000 mm sur roues pour circulation sur passerelles / Specific frame on caster to be mounted on catwalks / Chasis móvil 1500x2000 mm con ruedas para circulación sobre pasarelas
N131 Schéma 6	Rallonge de coupelle Ø320mm et Ø400mm longueur a la demande (maxi 500mm) / Plugne down plate extention Dn320 & DN400 / Extensión de la copa del bazuqueo Ø320mm y Ø400mm longitud según pedido (maxi 500mm)

#### DESIGNATION / designación

##### ASSISTANCE AU MONTAGE

P104	M.O. pour étude, assistance et montage pigeage
P104-1	1/2 journée d'assistance et montage temps à étudier suivant configuration cuverie (rayon 100 Kms)

##### MONTAGE INTEGRAL DU SYSTEME

P104-2	La journée avec 2 techniciens pour montage complet du système de pigeage - temps à étudier suivant configuration cuverie (rayon 100 kms)
P104-3	Intervention pour rayon supérieur à 100 Kms la journée

Nos prix s'entendent hors taxes - départ Beaune (21) et sont révisables sans préavis en cas de fluctuation importante du cours de l'inox  
Our price are net of taxes-Departure from Castelnau (47) and are revisables without notice in case of important stainless quotation fluctuation .  
Nuestros precios no incluyen tasas - Salida de Beaune (21), Francia. Nuestros precios son consultables sin preaviso en caso de fluctuación del precio del acero inoxidable

# PIGEAGE PNEUMATIQUE

PNEUMATIC PIGEAGE / BAZUQUEO  
NEUMÁTICO

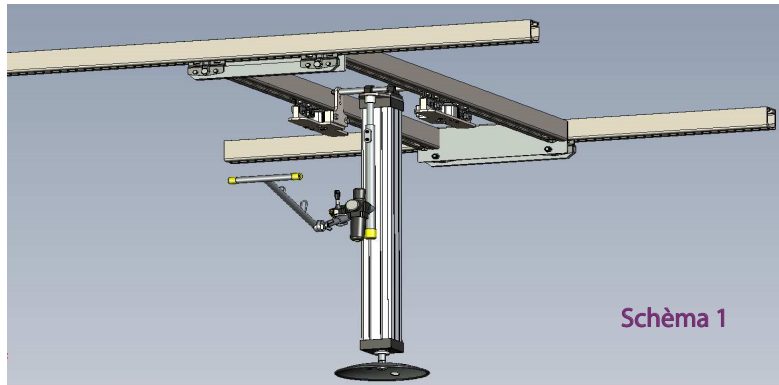

## Chariot de pigeage simple vérin

Pigeage bridge trolley with simple jack / Carretilla de bazuqueo con simple cilindro

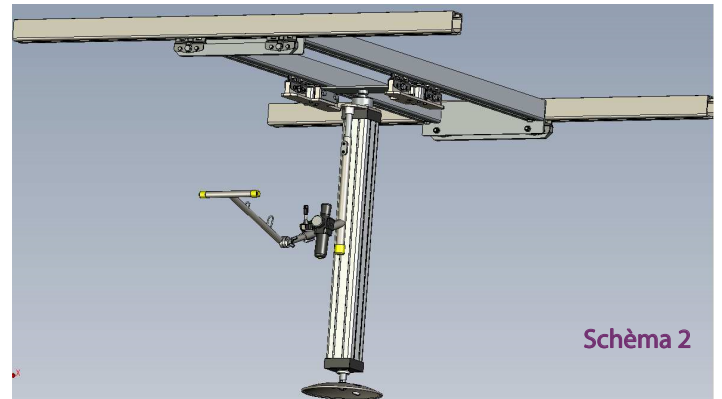

## Chariot de pigeage simple vérin monté sur rotule

Pigeage bridge trolley with simple jack suspended on ball plugne / Carretilla de bazuqueo con simple cilindro y sobre rótula

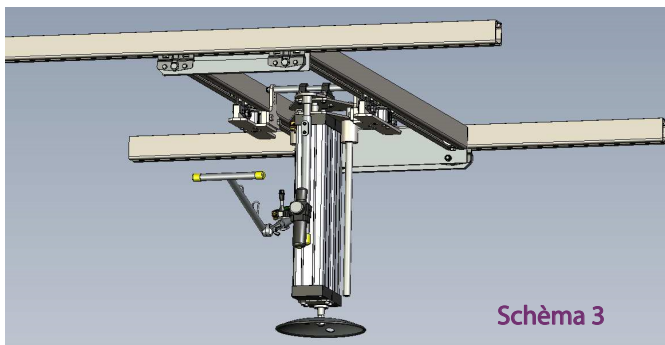

## Chariot de pigeage double vérin

Pigeage bridge trolley with double jacks / Carretilla de bazuqueo con doble cilindro

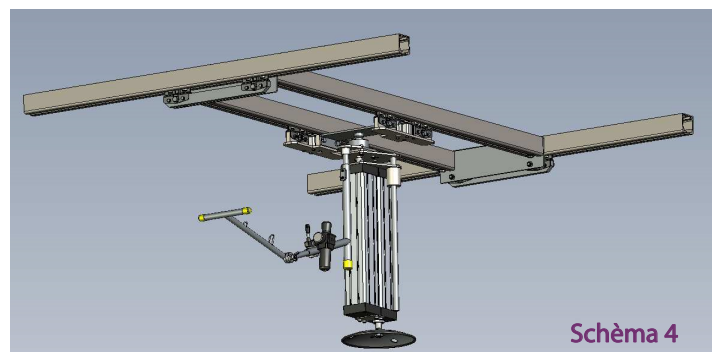

## Chariot de pigeage double vérin monté sur rotule

Pigeage bridge trolley with double jacks suspended on ball plugne / Carretilla de bazuqueo con doble cilindro y sobre rótula